

SCHNITT A-A

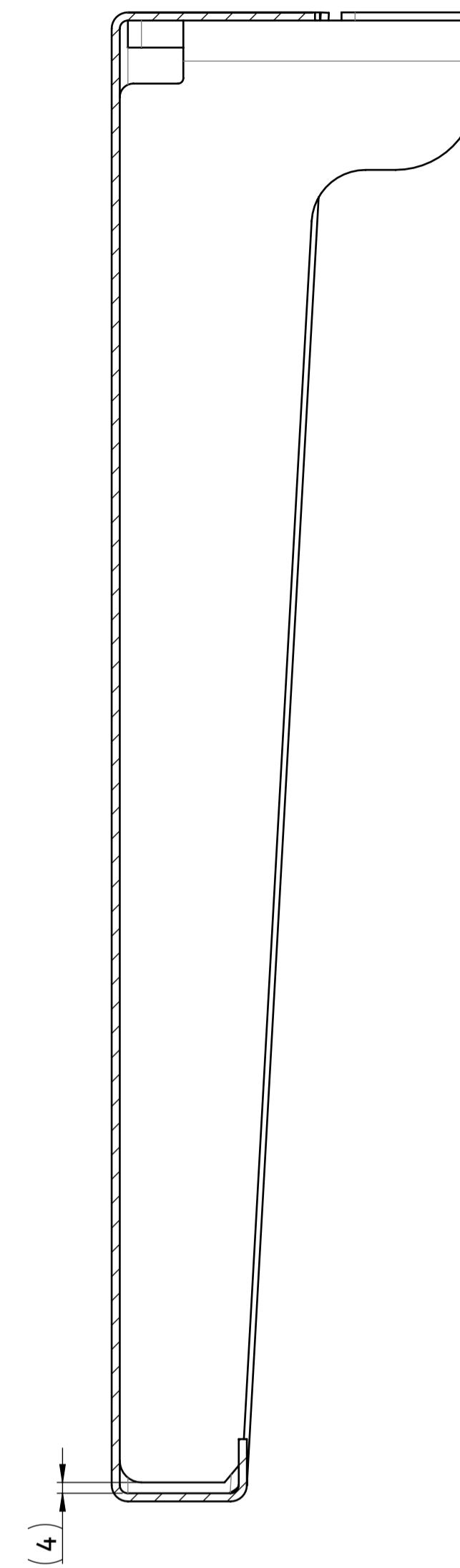

Alle Ecken verschweissen und sauber verschleifen

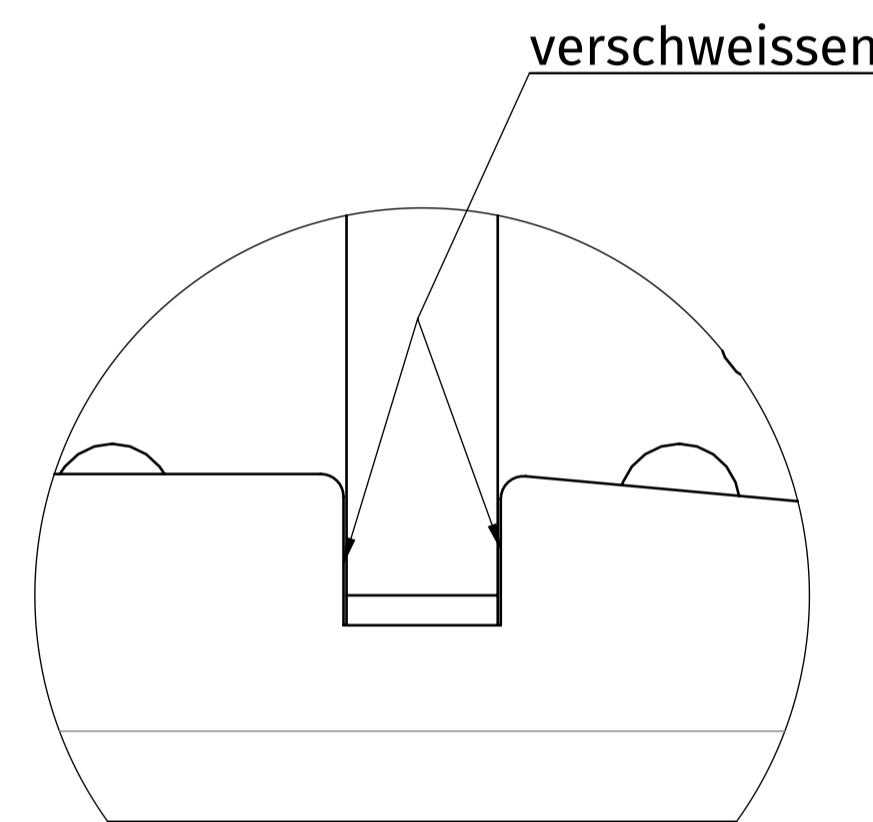
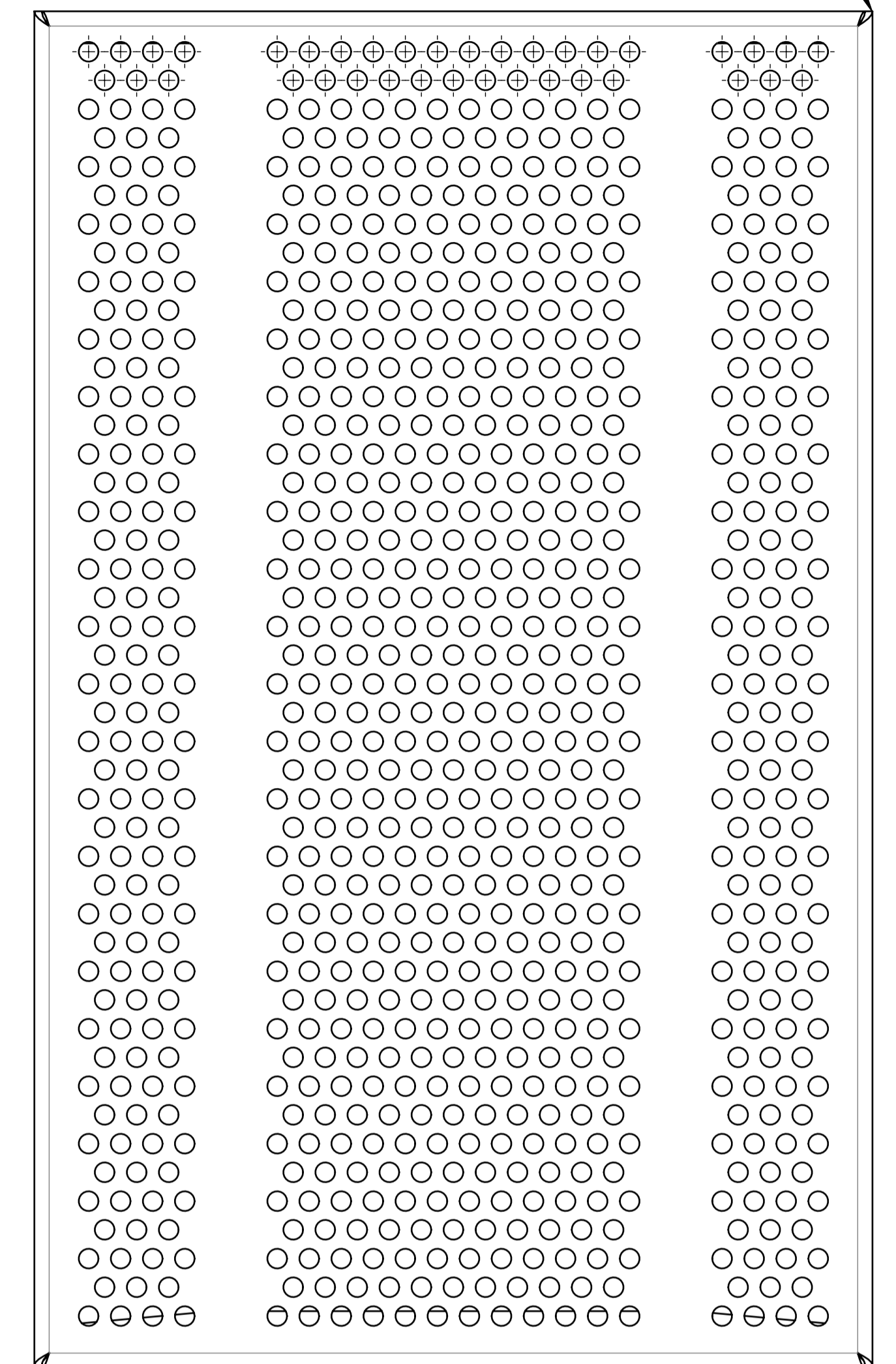

verschweissen

DETAIL X
MAßSTAB 2 : 1

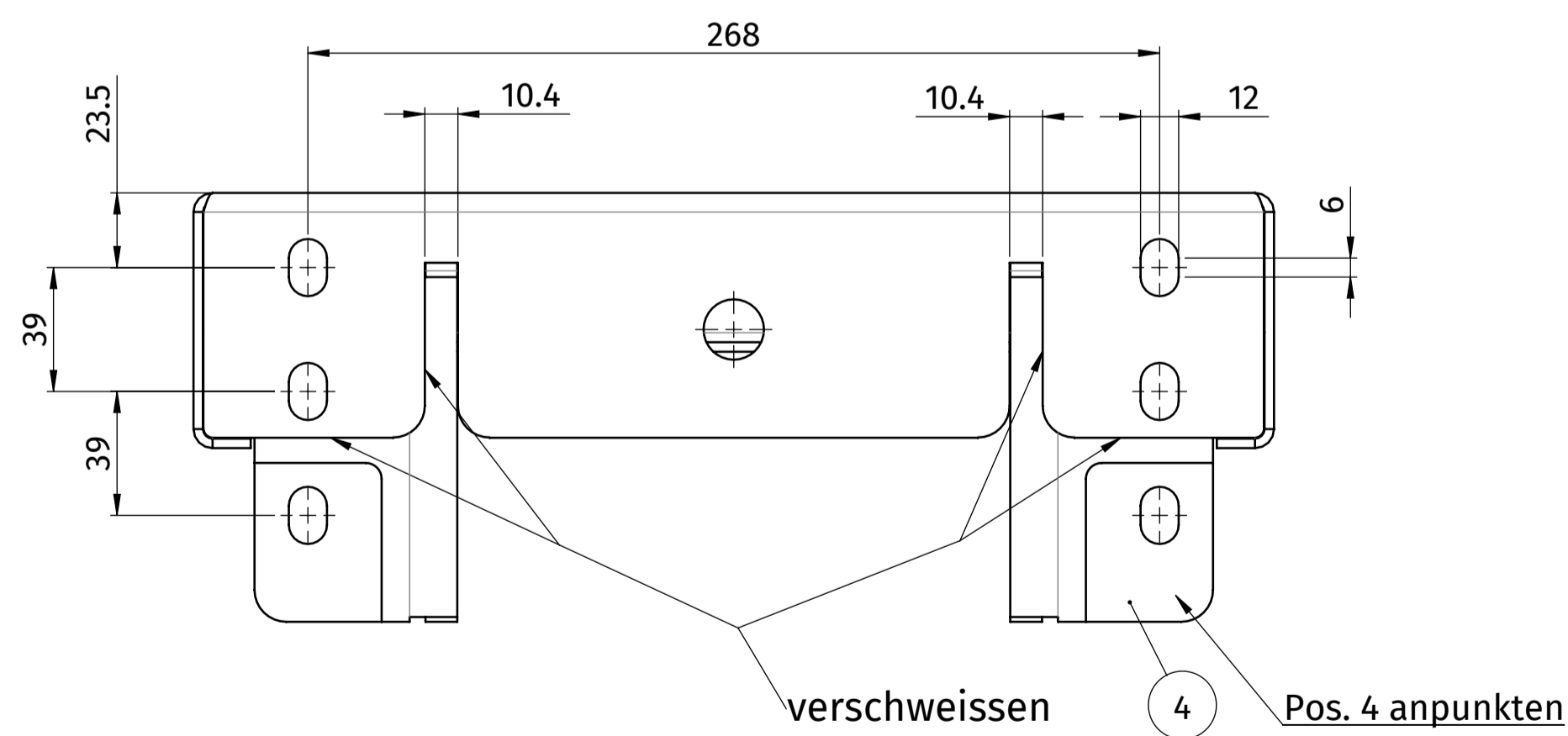

verschweissen

Pos. 4 anpunkten

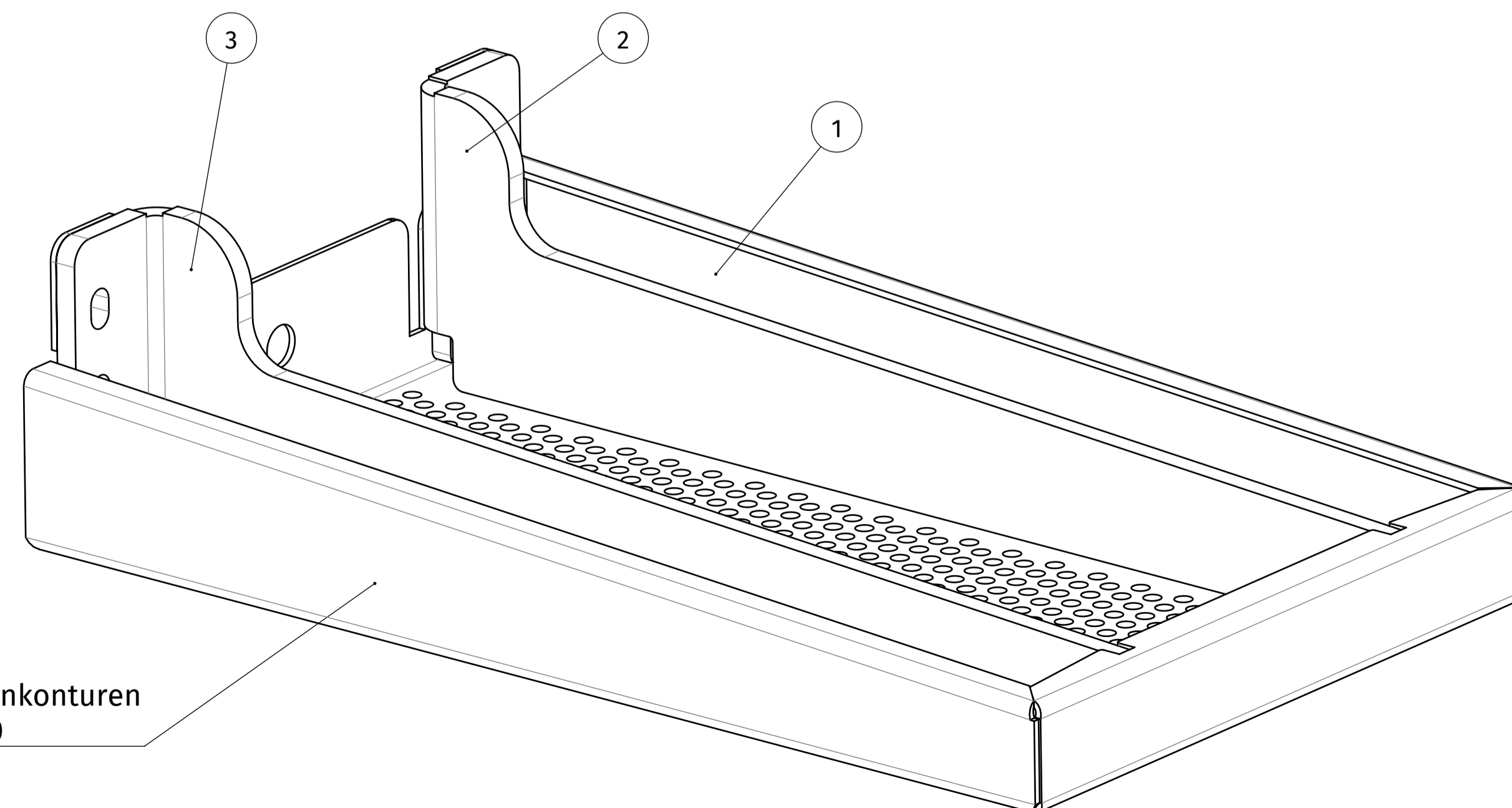

Überschleifen:
Scotch alle Aussenkonturen
und Flächen K240

Schweisbaugruppe/Schweissteil
sauber verputzt
Kanten gebrochen 0.2...0.4
Teile 50% geschweisst, a=2mm
Allgemeintoleranz Schweißen SN EN ISO 13920

Art. Nr.	M1003357	Revision	03	Material		Datum	Änderung
Dok. Nr. Alt		Typ	SBG	Dicke		Gewicht	kg
Benennung	TR.4131 Treppenstufe		Behandlung			02.03.2023	Ausschnitt auf 10.4mm verkleinert
Kunde	Udo Rüegg	Massstab	1:2	Seite	1/1	Format	A1
Gezeichnet		Gezeichnet		Gezeichnet		Datum	27.04.2021
Projekt	Schwebende Treppe		LUXSA		Fallesta GmbH Gewerbstrasse 17 8737 Gommiswald	Telefon: +41 (0)55 280 13 54 Mail: info@luxsa.ch	

Dieses Dokument ist unser geistiges Eigentum. Es darf ohne unsere ausdrückliche Genehmigung weder kopiert, vervielfältigt oder verwendet, noch an Dritte weitergegeben werden. Zuwiderhandlung ist strafbar und wird gerichtlich verfolgt. Copyright reserved © Merweg Glasw AG

Pos.	Menge	Nummer	Revision	Benennung	Lieferant	Typ
1	1	M1003143	06	TR.4130 Trittfläche 55	Merweg	ET
2	1	M1003132	03	TR 4121 Schwert 55 Nachträglich rechts	Merweg	ET
3	1	M1003148	03	TR 4121 Schwert 55 Nachträglich links	Merweg	ET
4	2	M1003515	00	Zwischenplatte	Merweg	ET